

# FLUIDMASTER® CABLE DUAL FLUSH VALVE INSTALLATION INSTRUCTIONS FOR TOILET CISTERN

TO GET THE BEST RESULTS FROM YOUR FLUIDMASTER VALVE, PLEASE READ THESE INSTRUCTIONS CAREFULLY.

**NOTE:** SAVE INSTRUCTION SHEET FOR FUTURE REFERENCE CONCERNING THIS VALVES' OPERATION & MAINTENANCE.

## PARTS LIST

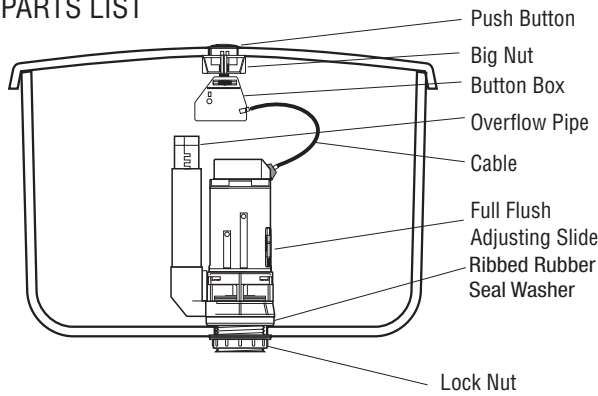

For Cisterns with an Outlet Hole approx 60mm (2.25") in diameter use the adapter washer in place of the fitted ribbed rubber washer (see below)

**WARNING:** Fluidmaster shall not be responsible or liable for any failure of, or damage to, this plumbing product caused by its use in toilet cisterns containing high concentrations of chlorine or chlorine related products. Do not overtighten nuts or tank/bowl may crack. Always use quality Fluidmaster parts when installing or repairing. Fluidmaster will not be responsible or liable for use of non-Fluidmaster parts during installation or repair.

**FULL FLUSH ADJUSTING SLIDE**  
To reduce volume of flush move slide up.  
To increase volume of flush move slide down.  
Slide has been designed to prevent movement in service so may require firm action to adjust.

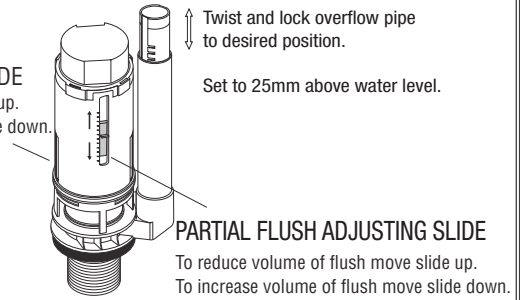

For Cisterns with an Outlet Hole approx 50mm (2") in diameter.

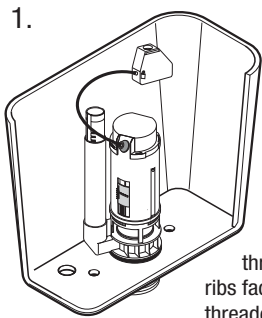

**Note:**  
**Use Ribbed Rubber Seal Washer Only (supplied).**

Position the Valve inside the tank ensuring ribbed seal washer is on the threaded shank with ribs facing down. Locate threaded shank in hole & tighten lock-nut on outside of cistern. Check for leaks.

OR

For Cisterns with an Outlet Hole approx 60mm (2.25") in diameter.

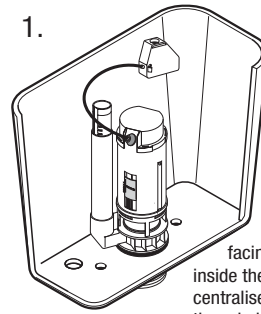

**Note:**  
**Use 80mm (3.25") diameter Rubber Gasket Only (supplied).**

Remove the ribbed Seal Washer from the threaded shank & replace with the adapter washer facing down. Position the valve inside the tank ensuring the cone centralises for a perfect seal. Locate threaded shank in hole & tighten lock-nut on outside of cistern. Check for leaks.

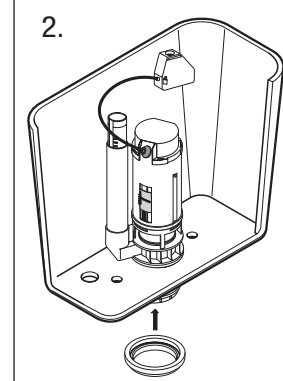

If close coupled, carefully refit cistern to close coupling washer (**not supplied**) onto threaded end of flush valve.

Reconnect cistern to pan or pipework if low level.

Check for leaks.

3. Select from one of the following 4 applications with suggested fitting installation guides for the button:

APPLICATION A (Top Push Button)

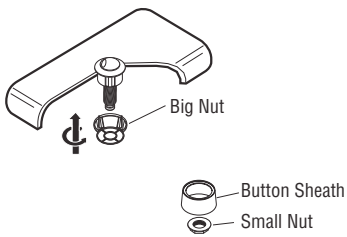

APPLICATION B (Side Push Button)

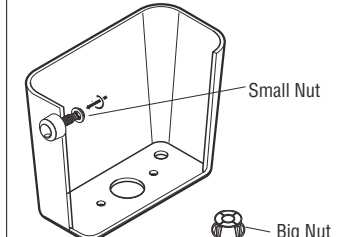

APPLICATION C (Front Push Button)

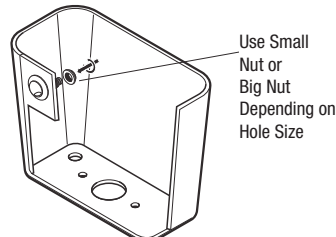

Use Small Nut or Big Nut Depending on Hole Size

APPLICATION C (Front Push Button)

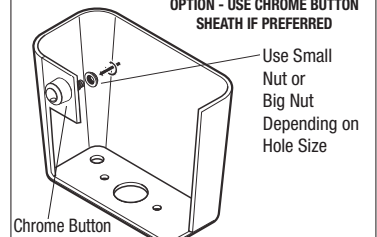

OPTION - USE CHROME BUTTON SHEATH IF PREFERRED

Use Small Nut or Big Nut Depending on Hole Size

Chrome Button Sheath

4.

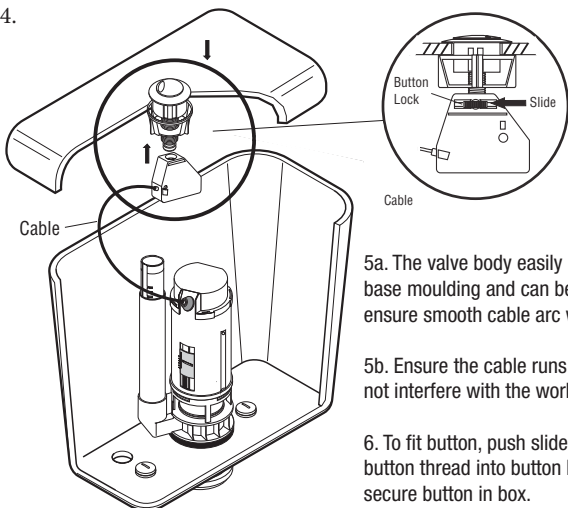

5a. The valve body easily bayonets into the base moulding and can be rotated around to ensure smooth cable arc with no interference.

5b. Ensure the cable runs smoothly & does not interfere with the workings of the valve.

6. To fit button, push slide tab in and place button thread into button box. Release slide to secure button in box.

**IMPORTANT:** DO NOT use plumbing sealing compounds.

For more information in the U.K. contact:

Fluidmaster UK  
Twyford Road  
Rotherwas, Hereford, HR2 6JR  
Tel: 01432 357331  
Fax: 01432 264014  
E-MAIL: [salesuk@fluidmaster.com](mailto:salesuk@fluidmaster.com)  
WEB: [www.fluidmasterUK.com](http://www.fluidmasterUK.com)

We pursue a policy of continuing improvement in design & performance of our products. The right is therefore reserved to vary specification without notice.

Illustration may not reflect item as supplied.

## GUARANTEE:

This Fluidmaster product is guaranteed to be free from defective materials and workmanship for a period of one year. Units returned under guarantee to Fluidmaster USA or Fluidmaster UK will be replaced without charge. Always use quality Fluidmaster repair parts when maintaining your Fluidmaster products. Fluidmaster shall not be responsible or liable for any damages caused by products used in Fluidmaster valves that were not manufactured by Fluidmaster, Inc.

## WARNING:

Fluidmaster, Inc. Shall not be liable for incidental or consequential damages, including costs of installation, water damage, personal injury or for any damages resulting from abuse or misuse of the product, from overtightening or from failure to install or maintain this plumbing product in accordance with the written instructions, including use of non-Fluidmaster parts. Do not use in-tank drop-in toilet bowl cleaners containing bleach or chlorine. Use of such products will result in damage to tank components and may cause flooding and property damage. Use of such products will void this warranty.

# CONSIGNES DE MONTAGE D'UNE VANNE DE DOUBLE CHASSE D'EAU FLUIDMASTER®

POUR QUE VOTRE DÉTENTEUR FONCTIONNE DE MANIÈRE OPTIMALE, VEUILLEZ LIRE ATTENTIVEMENT CES INSTRUCTIONS.

**REMARQUE :** CONSERVER LA NOTICE D'UTILISATION POUR RÉFÉRENCE ULTÉRIEURE POUR LE FONCTIONNEMENT ET L'ENTRETIEN DE CES DÉTENTEURS.

**AVERTISSEMENT :** Fluidmaster décline toute responsabilité en cas de dysfonctionnement ou dommage de ce produit de plomberie engendré par une utilisation dans des chasses d'eau contenant de fortes concentrations de chlore ou de produits à base de choline. Ne jamais trop serrer les écrous, car le réservoir ou la cuvette pourrait se fissurer. Toujours utiliser des pièces Fluidmaster de qualité pour toute installation ou réparation. Fluidmaster ne saurait être tenu responsable pour toute utilisation de pièces non conformes à Fluidmaster lors de l'installation ou d'une réparation.

## LISTE DE PIÈCES

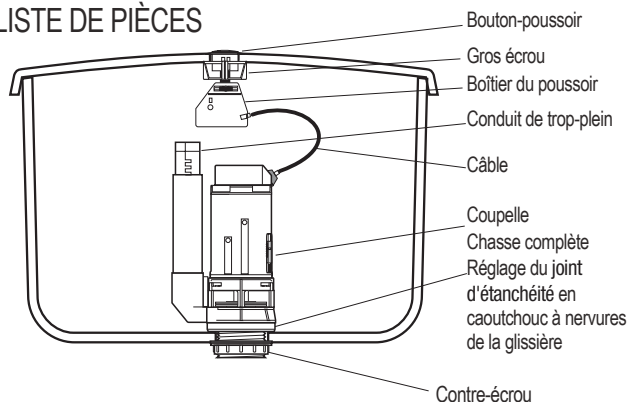

Pour les réservoirs avec un orifice de sortie d'environ 60 mm (2,25 po) de diamètre, utiliser le joint intermédiaire à la place du joint à nervures en caoutchouc monté (voir ci-dessous).

## GLISSIÈRE DE RÉGLAGE DE LA CHASSE COMPLÈTE

Pour réduire le volume de la chasse d'eau, déplacer la glissière vers le haut.  
Pour augmenter le volume de la chasse d'eau, déplacer la glissière vers le bas.

La glissière a été conçue pour empêcher tout mouvement en service et peut donc nécessiter un réglage ferme.

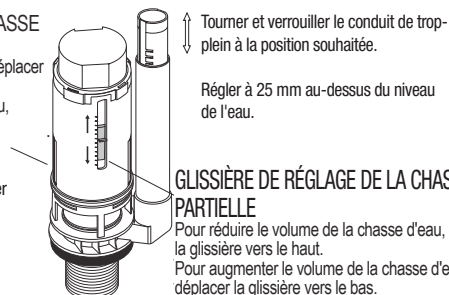

## GLISSIÈRE DE RÉGLAGE DE LA CHASSE PARTIELLE

Pour réduire le volume de la chasse d'eau, déplacer la glissière vers le haut.  
Pour augmenter le volume de la chasse d'eau, déplacer la glissière vers le bas.

Pour réservoirs avec un orifice de sortie d'environ 50 mm (2 po) de diamètre.

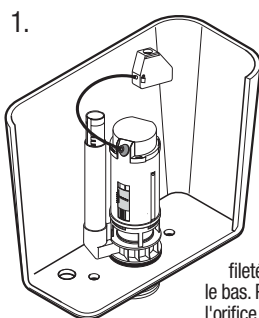

**Remarque :** utiliser uniquement un joint d'étanchéité à nervures en caoutchouc (fourni).

Positionner le détendeur à l'intérieur du réservoir en s'assurant que le joint d'étanchéité à nervures se trouve sur la tige filetée avec les nervures vers le bas. Placer la tige filetée dans l'orifice et serrer le contre-écrou à l'extérieur du réservoir. Rechercher d'éventuelles fuites.

OR

Pour réservoirs avec un orifice de sortie d'environ 60 mm (2,25 po) de diamètre.

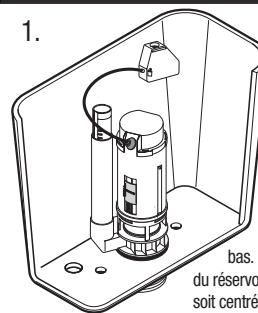

**Remarque :** utiliser un joint en caoutchouc de 80 mm (3,25 po) de diamètre uniquement (fourni).

Retirer le joint d'étanchéité à nervures de la tige filetée et le remplacer par le joint intermédiaire orienté vers le bas. Positionner la vanne à l'intérieur du réservoir en veillant à ce que le cône soit centré pour une étanchéité optimale. Placer la tige filetée dans l'orifice et serrer le contre-écrou à l'extérieur du réservoir. Rechercher d'éventuelles fuites.

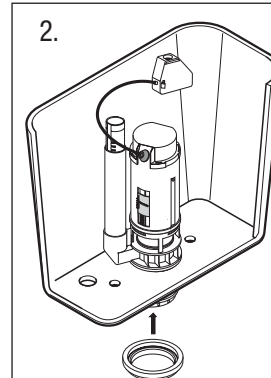

En cas de montage serré, réajuster le réservoir avec précaution pour fermer le joint de raccord (non fourni) sur l'extrémité filetée du robinet de fond de cuve.

Raccorder à nouveau le réservoir à la cuvette ou à la tuyauterie si le niveau est bas.

Rechercher d'éventuelles fuites.

3. Sélectionnez l'une des 4 applications suivantes en suivant les conseils d'installation suggérés pour le bouton-poussoir :

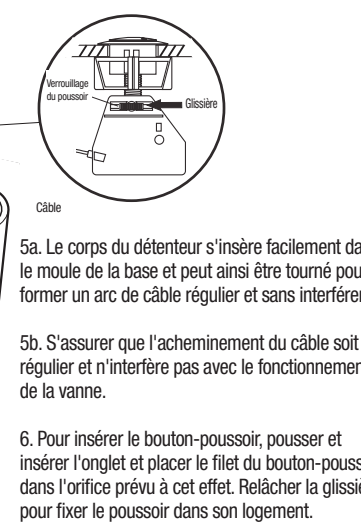
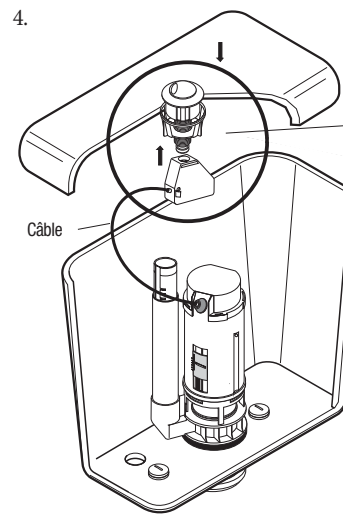
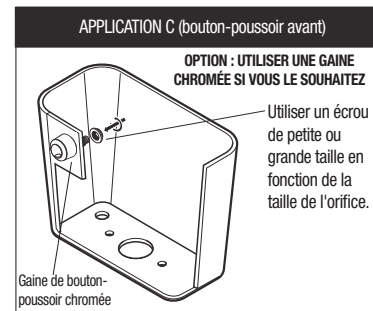
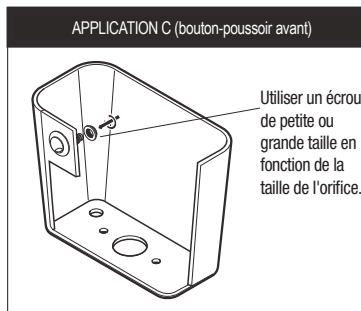
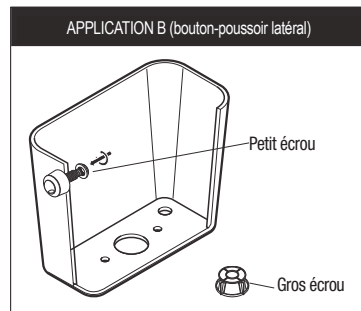
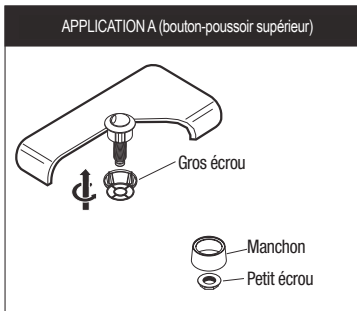

5a. Le corps du détendeur s'insère facilement dans le moule de la base et peut ainsi être tourné pour former un arc de câble régulier et sans interférence.

5b. S'assurer que l'acheminement du câble soit régulier et n'interfère pas avec le fonctionnement de la vanne.

6. Pour insérer le bouton-poussoir, pousser et insérer l'onglet et placer le filet du bouton-poussoir dans l'orifice prévu à cet effet. Relâcher la glissière pour fixer le poussoir dans son logement.

**IMPORTANT :** NE JAMAIS utiliser un mastic de plomberie pour sceller ce raccord.

Pour plus d'informations au Royaume-Uni, veuillez contacter :

Fluidmaster UK  
Twyford Road  
Rotherwas, Hereford, HR2 6JR  
Téléphone : 01432 357331  
Fax : 01432 264014  
E-MAIL : [salesuk@fluidmaster.com](mailto:salesuk@fluidmaster.com)  
INTERNET : [www.fluidmasterUK.com](http://www.fluidmasterUK.com)

Nous appliquons une politique visant l'amélioration continue de la conception et des propriétés de nos produits. Nous nous réservons donc le droit de modifier les spécifications sans préavis.

Il se peut que l'illustration ne corresponde pas à l'article fourni.

## GARANTIE :

Ce produit Fluidmaster est garanti contre les défauts de matériaux et de fabrication pour une période d'un an. Les appareils retournés sous garantie à Fluidmaster USA ou Fluidmaster UK seront remplacés gratuitement. Toujours utiliser des pièces de rechange Fluidmaster de qualité pour l'entretien de vos produits Fluidmaster. Fluidmaster ne saurait être tenu responsable des dommages causés par des produits utilisés dans les détendeurs Fluidmaster qui ne sont pas fabriqués par Fluidmaster, Inc.

## AVERTISSEMENT :

Fluidmaster, Inc. Fluidmaster ne saurait être tenu responsable des dommages accessoires ou consécutifs, y compris les frais d'installation, les dommages causés par l'eau, les blessures corporelles ou tout autre dommage résultant d'un usage abusif ou d'une mauvaise utilisation du produit, d'un serrage excessif ou de l'installation ou de la mise hors service de ce produit sanitaire conformément aux instructions écrites, notamment de l'utilisation de pièces non-Fluidmaster. Ne jamais utiliser de produits de nettoyage pour cuvettes de toilette sans rinçage qui contiennent de l'eau de Javel ou du chlore dans le réservoir. L'utilisation de ces produits endommagerait les composants du réservoir et pourrait causer des inondations et des dommages matériels. L'utilisation de ces produits annulera cette garantie.

# FLUIDMASTER®

## INSTRUCȚIUNI DE MONTARE A SUPAPEI CU CABLU ȘI DUBLĂ ACȚIUNE PENTRU REZERVORUL DE WC

### LISTĂ PIESE

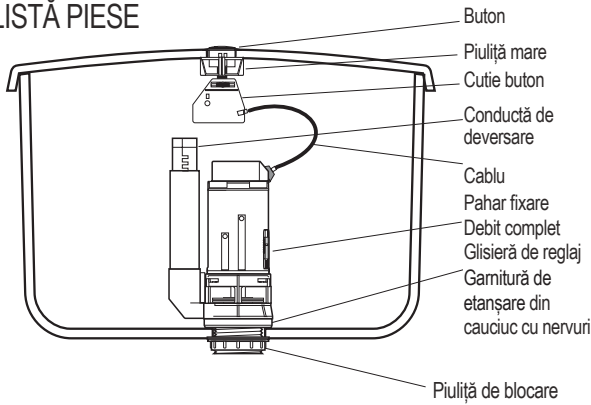

Pentru rezervoarele cu orificiu de ieșire de aprox. 60 mm (2,25") în diametru folosiți garnitura adaptorului în loc de cea din cauciuc cu nervuri, care este montată (a se vedea mai jos)

PENTRU A OBTINE REZULTATE OPTIME DIN PARTEA SUPAPEI FLUIDMASTER VĂ RUGĂM SĂ CITIȚI CU ATENȚIE ACESTE INSTRUCȚIUNI.

**NOTĂ:** PĂSTRĂȚI FIȘA CU INSTRUCȚIUNI PENTRU CONSULTARE ULTERIOARĂ CU PRIVIRE LA MODUL DE UTILIZARE ȘI ÎNTREȚINERE A ACESTEI SUPAPE.

**AVERTISMENT:** Compania Fluidmaster nu va fi responsabilă sau răspunzătoare ca urmare a cedării sau deteriorării acestui produs de instalații dacă sunt rezultate din utilizarea în rezervoare de WC cu un conținut ridicat de clor sau produse asociate clorului. A nu se suprastrânge piulițele pentru a nu se fisura bazinul/vasul. Pentru montaj sau reparații folosiți întotdeauna piese de calitate Fluidmaster. Compania Fluidmaster nu va fi responsabilă sau răspunzătoare pentru utilizarea de piese care nu sunt marca Fluidmaster la montaj sau reparații.

**GLISIERĂ DE REGLARE COMPLETĂ A DEBITULUI**  
Pentru reducerea debitului deplasați glisiera în sus. Pentru creșterea debitului deplasați glisiera în jos.

Glisiera a fost proiectată pentru a preveni mișcarea în timpul funcționării, așa că poate necesita acționarea fermă pentru a fi reglată.

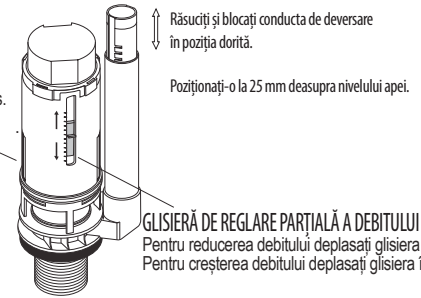

**GLISIERĂ DE REGLARE PARȚIALĂ A DEBITULUI**  
Pentru reducerea debitului deplasați glisiera în sus. Pentru creșterea debitului deplasați glisiera în jos.

Pentru rezervoare cu un orificiu de evacuare de aprox 50 mm (2") în diametru.

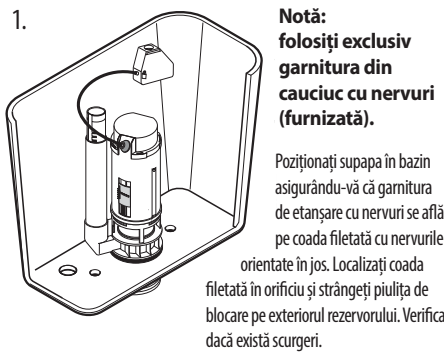

Pentru rezervoare cu un orificiu de evacuare de aprox 60 mm (2,25") în diametru.



OR

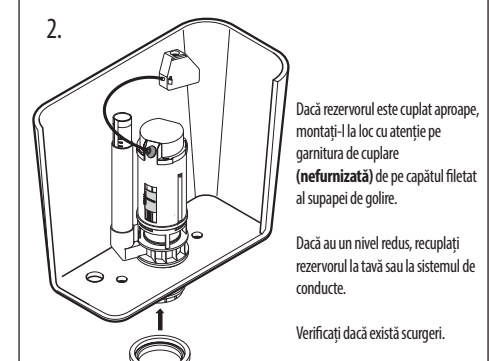

3. Selectați una dintre următoarele 4 aplicații cu ghidajele de montare a racordului sugerate pentru buton:

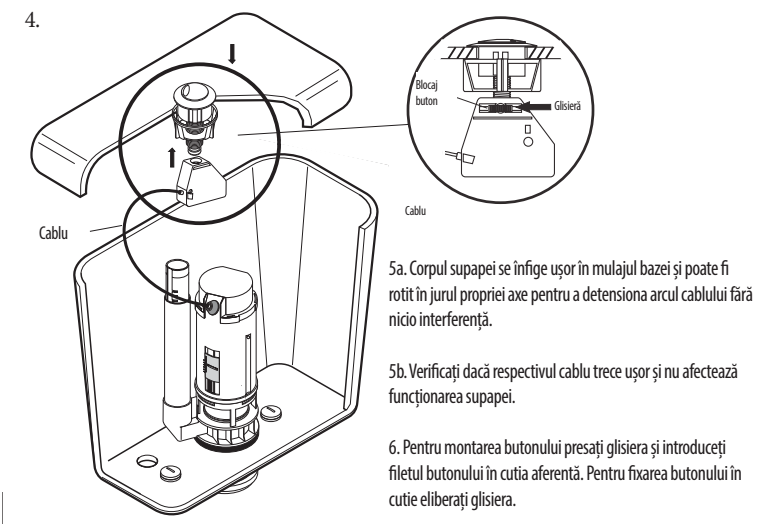
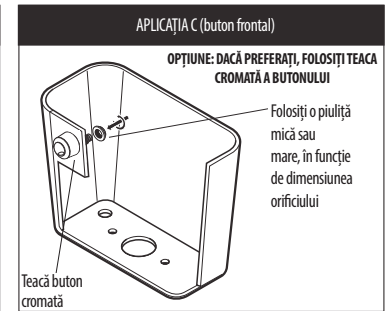
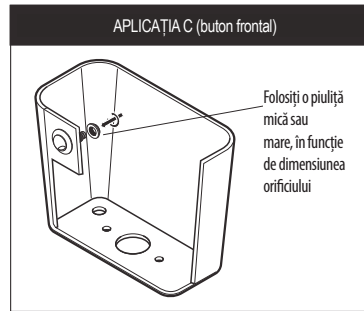
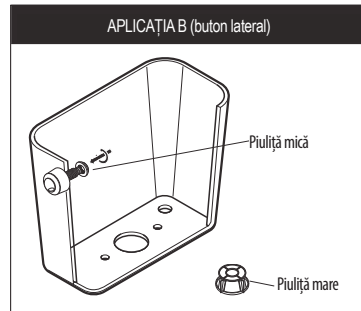
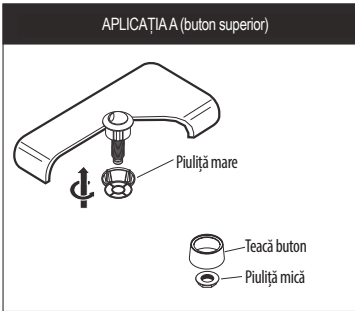

**IMPORTANT: A NU SE FOLOSII mastic de instalații pentru etanșarea acestui racord.**

Pentru informații suplimentare în Regatul Unit contactați:

Fluidmaster UK  
Twyford Road  
Rotherwas, Hereford, HR2 6JR  
Tel: 01432 357331  
Fax: 01432 264014  
E-MAIL: salesuk@fluidmaster.com  
WEB: www.fluidmasterUK.com

Desfășurăm o politică de îmbunătățire continuă a designului și performanței produselor noastre. Din acest motiv ne rezervăm dreptul de a varia specificațiile fără preaviz.

Este posibil ca ilustrațiile să nu reflecte articolul furnizat.

### GARANȚIE:

Acest produs Fluidmaster este garantat a nu prezenta materiale defecte sau manufactură deficitară pe o perioadă de un an. Unitățile returnate pe garanție la Fluidmaster USA sau Fluidmaster UK vor fi înlocuite fără costuri. La întreținerea produselor Fluidmaster folosiți întotdeauna piese de schimb de calitate marca Fluidmaster, Compania Fluidmaster nu va fi responsabilă sau răspunzătoare pentru nicio pagubă provocată de produse folosite în supapele Fluidmaster, care nu au fost produse de Fluidmaster, Inc.

### AVERTISMENT:

Compania Fluidmaster, Inc. nu va fi responsabilă sau răspunzătoare pentru nicio pagubă accidentală sau derivată, inclusiv pentru costuri de montaj, daune provocate de apă, vătămări personale sau alte daune rezultate din abuzul sau utilizarea eronată a produselor, din strângerea excesivă sau incapacitatea de a instala sau întreține acest produs de instalații în conformitate cu instrucțiunile scrise, inclusiv cu utilizarea de piese care nu sunt marca Fluidmaster. A nu se utiliza produse de curățat toaleta pentru rezervor care conțin înălbitori sau clor. Folosirea acestor produse va avea ca rezultat deteriorarea componentelor rezervorului și poate provoca inundarea și pagube aduse locuinței. Folosirea acestor produse va anula garanția.

# INSTRUKCJA MONTAŻU PODWÓJNEGO PRZEWODOWEGO ZAWORU SPŁUKIWANIA DO ZBIORNIKÓW TOALETOWYCH FLUIDMASTER®

## LISTA ELEMENTÓW

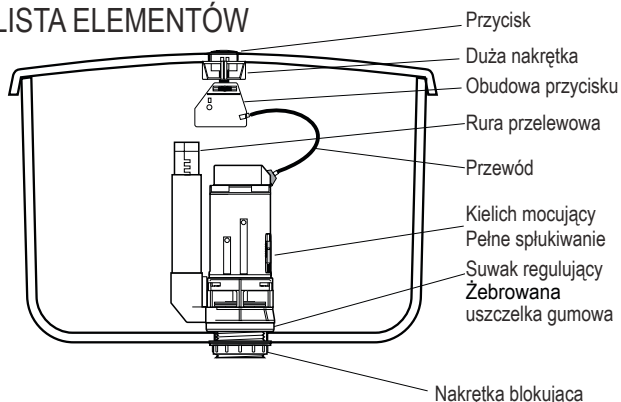

W przypadku zbiorników z otworem wylotowym o średnicy ok. 60 mm (2,25") należy użyć podkładki przejściowej zamiast zamontowanej gumowej uszczelki żebrowanej (patrz poniżej)

ABY ZAPEWNIĆ BEZAWARYJNĄ PRACĘ ZAWORU FLUIDMASTER, NALEŻY ZAOPZNAĆ SIĘ Z NINIEJSZĄ INSTRUKCJĄ.

**UWAGA:** ARKUSZ Z INSTRUKCJAMI DOTYCZĄCYMI OBSŁUGI I KONSERWACJI ZAWORU NALEŻY ZACHOWAĆ NA PRZYSZŁOŚĆ.

**OSTRZEŻENIE:** Firma Fluidmaster nie ponosi odpowiedzialności za żadne awarie ani uszkodzenia niniejszego produktu hydraulicznego spowodowane jego zastosowaniem w zbiornikach toaletowych z wodą o wysokim stężeniu chloru lub związków chloropochodnych. Nie należy dokręcać nakrętki zbyt silnie, ponieważ może to spowodować pęknięcie zbiornika/muszli. Do montażu i naprawy należy zawsze używać wysokiej jakości części firmy Fluidmaster. Firma Fluidmaster zrzeka się odpowiedzialności w przypadku użycia do montażu lub naprawy części innych niż firmy Fluidmaster.

### SUWAK REGULACYJNY PEŁNEGO SPŁUKIWANIA

Aby zmniejszyć objętość wody, suwak należy przesunąć w górę. Aby zwiększyć objętość wody, suwak należy przesunąć w dół.

Suwak został zaprojektowany tak, aby nie przemieszczał się podczas eksploatacji, dlatego w celu regulacji może być konieczne użycie siły.

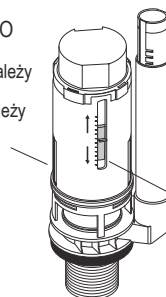

Obrócić i zablokować rurę przelewową w żądanym położeniu.

Ustawić na 25 mm powyżej poziomu wody.

### SUWAK REGULACJI SPŁUKIWANIA CZĘŚCIOWEGO

Aby zmniejszyć objętość splukiwania, należy przesunąć suwak w górę. Aby zwiększyć objętość wody, suwak należy przesunąć w dół.

Do zbiorników z otworem odpływowym o średnicy ok. 50 mm (2").

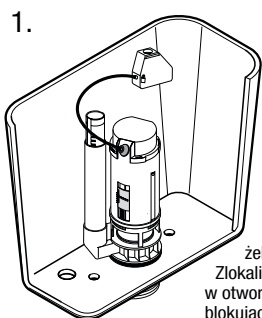

**Uwaga:** Należy używać wyłącznie gumowej uszczelki żebrowanej (dostarczanej).

Włożyć zawór do zbiornika, sprawdzając wcześniej, czy uszczelka żebrowana jest na trzpieniu gwintowanym, zębami skierowanym w dół. Zlokalizować trzpień gwintowany w otworze i dokręcić nakrętkę blokującą od zewnątrz zbiornika. Sprawdzić, czy nie ma wycieków.

Do zbiorników z otworem odpływowym o średnicy ok. 60 mm (2,25").

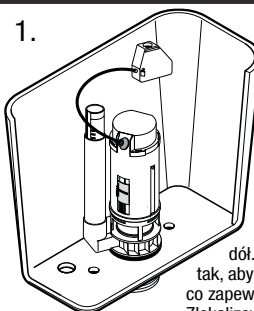

**Uwaga:** Należy użyć gumowej uszczelki o średnicy 80 mm (3,25") (dostarczanej).

Zdjąć uszczelkę żebrowaną z trzpienia gwintowanego i zastąpić ją podkładką przejściową skierowaną w dół. Ustawić zawór w zbiorniku tak, aby stożek był wyśrodkowany, co zapewni idealne uszczelnienie. Zlokalizować trzpień gwintowany w otworze i dokręcić nakrętkę blokującą od zewnątrz zbiornika. Sprawdzić, czy nie ma wycieków.

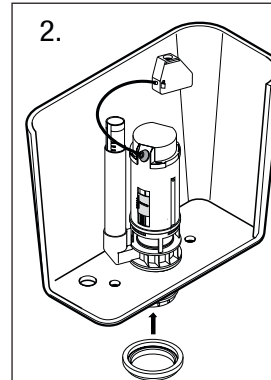

W przypadku toalet zintegrowanych należy ostrożnie zamocować zbiornik, osadzając go na podkładce łączącej (niedostarczanej) i na gwintowanym końcu zaworu splukiwania.

Podłączyć zbiornik do miski toaletowej lub orurowania.

Sprawdzić, czy nie ma wycieków.

3. Wybrać jedno z 4 poniższych zastosowań i postępować według sugerowanych wytycznych dotyczących montażu przycisku:

#### ZASTOSOWANIE A (przycisk u góry)

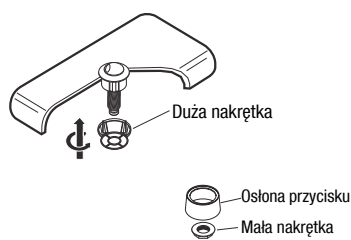

Duża nakrętka

Oslona przycisku  
Mała nakrętka

#### ZASTOSOWANIE B (przycisk z boku)

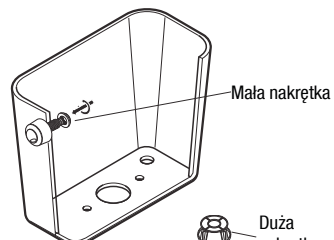

Mała nakrętka

Duża nakrętka

#### ZASTOSOWANIE C (przycisk z przodu)

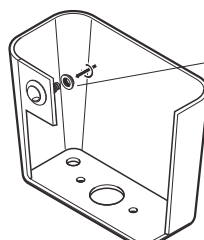

Należy użyć małej lub dużej nakrętki w zależności od wielkości otworu

#### ZASTOSOWANIE C (przycisk z przodu)

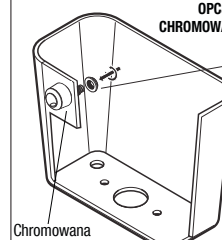

OPCJONALNIE — UŻYĆ CHROMOWANEJ OSŁONY PRZYCISKU

Należy użyć małej lub dużej nakrętki w zależności od wielkości otworu

Chromowana osłona przycisku

4.

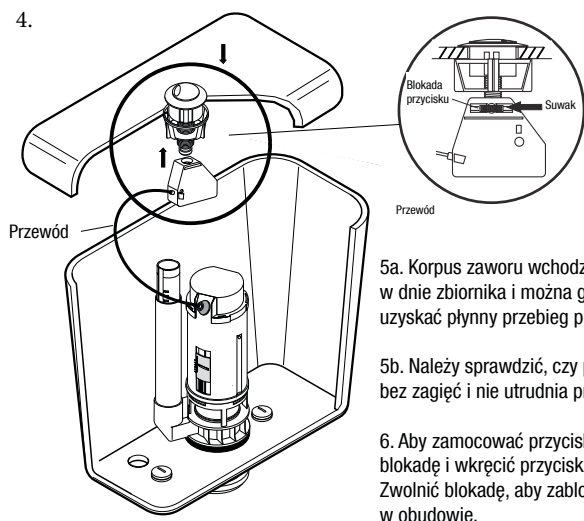

5a. Korpus zaworu wchodzi do zagłębienia w dnie zbiornika i można go obracać, aby uzyskać płynny przebieg przewodu bez zagięć.

5b. Należy sprawdzić, czy przewód przebiega bez zagięć i nie utrudnia pracy zaworu.

6. Aby zamocować przycisk, należy przesunąć blokadę i wkręcić przycisk do obudowy. Zwolnić blokadę, aby zablokować przycisk w obudowie.

**WAŻNE:** do uszczelnienia tej złączki NIE NALEŻY stosować kitu hydraulicznego.

Szczegółowych informacji na terenie Wielkiej Brytanii udziela:

Fluidmaster UK  
Twyford Road  
Rotherwas, Hereford, HR2 6JR  
Tel: 01432 357331  
Fax: 01432 264014  
E-MAIL: salesuk@fluidmaster.com  
WEB: www.fluidmasterUK.com

Prowadzimy politykę ciągłego udoskonalania konstrukcji i wydajności naszych produktów. W związku z tym zastrzegamy sobie prawo do zmiany specyfikacji bez powiadomienia.

Ilustracja może nie odzwierciedlać dostarczanego produktu.

#### GWARANCJA:

Niniejszy produkt firmy Fluidmaster jest objęty jednoroczną gwarancją w zakresie wad materiałowych i produkcyjnych. Produkty zwracane w ramach gwarancji firmy Fluidmaster USA lub Fluidmaster UK zostaną bezpłatnie wymienione. Do naprawy produktów firmy Fluidmaster należy zawsze używać wysokiej jakości części firmy Fluidmaster. Firma Fluidmaster nie ponosi odpowiedzialności za żadne szkody spowodowane użyciem w zaworach Fluidmaster elementów innych firm.

#### OSTRZEŻENIE:

Fluidmaster, Inc. Nie ponosi odpowiedzialności za szkody przypadkowe lub wynikowe, w tym za koszty instalacji, szkody spowodowane przez wodę, obrażenia ciała lub szkody powstałe w wyniku użytkowania niezgodnie z przeznaczeniem lub niewłaściwego użycia produktu, zbyt silnego dokręcania lub niewykonania montażu lub konserwacji produktu w sposób zgodny z pisemną instrukcją, łącznie z zastosowaniem części firmy Fluidmaster. Nie należy stosować wrzucanych do zbiornika środków czyszczących zawierających wybielacz lub chlor. Zastosowanie takich produktów będzie skutkowało uszkodzeniem elementów zbiornika i może spowodować zalanie i uszkodzenie mienia. Zastosowanie takich produktów spowoduje unieważnienie niniejszej gwarancji.